



le tue porte in soli 15 giorni

catalogo
RAPIDO PAIL
REV.02



LACCATO LATTE LINEA	pag. _ 12
LACCATO LATTE RIGA	pag. _ 16
LACCATO LATTE PEGASO	pag. _ 24
LACCATO LATTE LUNA	pag. _ 28
LACCATO LATTE PIANETA	pag. _ 32
LACCATO LATTE GLOBO	pag. _ 36
LACCATO LATTE STELLA	pag. _ 40
QUERCIA CALDERONE 4D	pag. _ 46
CANALETTO	pag. _ 50
OLMO ARTICO	pag. _ 54
OLMO BALTICO	pag. _ 58
OLMO DESERTO	pag. _ 62
ROVERE CITY	pag. _ 66
BIANCO FRASSINO	pag. _ 70
BIANCO	pag. _ 74
NOCE NAZIONALE	pag. _ 78
MIMETICA 43 Mdf non verniciato	pag. _ 82
INSERTI	pag. _ 86
INSERTS	
INSERTOS	
МОЛДИНГИ	
COLORI	pag. _ 87
COLOR RANGE	
GAMME DE COULEURS	
RANGO DE COLORES	
ЦВЕТОВАЯ ГАММА	
MANIGLIE	pag. _ 88
HANDLES	
POIGNÉES	
MANIJAS	
РУЧКИ	
TIPOLOGIE E VERSI DI APERTURA	pag. _ 89
VERSIONS AND OPENING SIDES	
VERSIONS ET CÔTÉS D'OUVERTURE	
VERSIONES Y LADOS DE APERTURA	
ТИПОЛОГИЯ И ВЕРСИЯ ОТКРЫВАНИЯ	
TIPOLOGIE TELAI	pag. _ 90
DOOR FRAMES	
CADRES DE PORTES	
MARCOS	
КОРОБА	

Pail offre un catalogo costantemente aggiornato, frutto di lavoro, ricerca ed esperienza. Sono principi che da sempre aiutano l'azienda a venire incontro alle nuove esigenze del cliente, sempre più attento alla qualità, sempre più alla ricerca di soluzioni rapide e personalizzate. Il nostro catalogo rapido è concepito espressamente per coloro che non vogliono rinunciare alla qualità e non intendono attendere a lungo. Dal momento della conferma dell'ordine Pail s'impegna a realizzare e consegnare in soli quindici giorni l'articolo richiesto. A dimostrazione che c'è sempre spazio per la scelta più adatta al proprio gusto e alle proprie necessità. Catalogo rapido è dunque una guida facile da sfogliare, veloce, sempre pronta all'uso, perché Pail promuove la personalizzazione di accessori e modelli in assoluta trasparenza. Tramandando l'amore per la qualità in ogni fase della lavorazione che ci vede direttamente coinvolti. Dalla progettazione alla finitura. Fino a quando il nostro prodotto diventa il vostro.

The Pail catalogue is constantly updated. It is the fruit of hard work, fine research and much experience. These values help our business company to meet its customers' needs, as customers are paying much more attention to quality and customized solutions. We issued Catalogorapido, a new catalogue designed as a guide for all those who are concerned with high quality standards and are not willing to wait for a long time. Upon order confirmation, Pail will guarantee that each item will be processed and delivered within 15 days. You will find our "decorated" doors for interiors in many shapes and sizes, in order to show that it is always possible to choose a product according to personal preference or necessity. Those who prefer neat or hardly noticeable doors, may opt for a mimetic door, nearly invisible in the living space. Catalogorapido is actually a quick, ready-to-use guide which helps Pail promote customized items and ensure full transparency. While planning or before finishing work that follows, we are still passionate about what we do. Then we create a product that finally turns out to be yours..

Pail offre un catalogue toujours actualisé qu'on considère comme le fruit de notre travail et de notre expérience, mais aussi comme le résultat d'une longue recherche. Grace à ces principes, c'est possible répondre aux exigences des clients, qui s'intéressent de plus en plus à la qualité et à trouver rapidement des solutions. Après la confirmation de la commande, l'entreprise s'engage à réaliser et à livrer l'article demandé, qu'on peut trouver dans un catalogue. Etant toujours prêt à l'emploi, Catalogorapido est une guide facile à utiliser et consulter, car Pail veut s'assurer de personnaliser tous les produits en vente en toute transparence. On transmet l'amour pour l'excellence, qui caractérise chaque étape de la fabrication. Depuis qu'on procède avec le design jusqu'au moment où on obtient un produit. Dans un premier moment c'est le nôtre, avant de devenir le vôtre.

Pail ofrece un catálogo constantemente actualizado. Eso es el resultado de mucho trabajo, así como de mucha investigación y experiencia. Desde siempre, siguiendo sus principios, nuestra empresa puede satisfacer las necesidades de los clientes, que buscan calidad y profesionalidad más frecuentemente que en el pasado. Hemos creado un catálogo rápido, orientado a los clientes que buscan artículos de calidad y una rápida respuesta. Después de la confirmación de orden, Pail se compromete a entregar en 15 días los artículos solicitados. Para demostrar que es posible elegir cualquier producto de acuerdo con su gusto personal y evaluando cada necesidad, Por lo tanto, el catálogo rápido es listo para usar, siendo una guía rápida que permite una consultación fácil y rápida. Pail promueve la personalización de accesorios y modelos, siempre optando por la transparencia y transmitiendo su amor por la calidad durante todas las fases de producción. Es lo que hace constantemente, desde la planificación hasta el acabado, para conseguir un producto que es vuestro.

Pail предлагает постоянно обновляемый каталог, результат работы, поисков и опыта. Это принципы, которые всегда помогали фабрике идти на встречу новым потребностям клиентов, все более и более требовательных к качеству изделий, ищущих быстрые и персонализированные решения. Наш скорый каталог был разработан специально для тех, кто не может долго ждать и не хочет при этом отказываться от качества. С момента подтверждения заказа Pail обязуется произвести и отгрузить товар в течение всего лишь 15-и дней. В подтверждение того, что всегда есть размах для выбора, наиболее отвечающему Вашему вкусу и Вашим потребностям. Скорый каталог – это простое, удобное для пользования пособие, отражающее все возможности персонализации продукта, красной нитью по которому проходит любовь к качеству на каждом этапе работы, начиная от проектирования, доходя до отделки, а также до того момента, когда наш товар становится вашим..

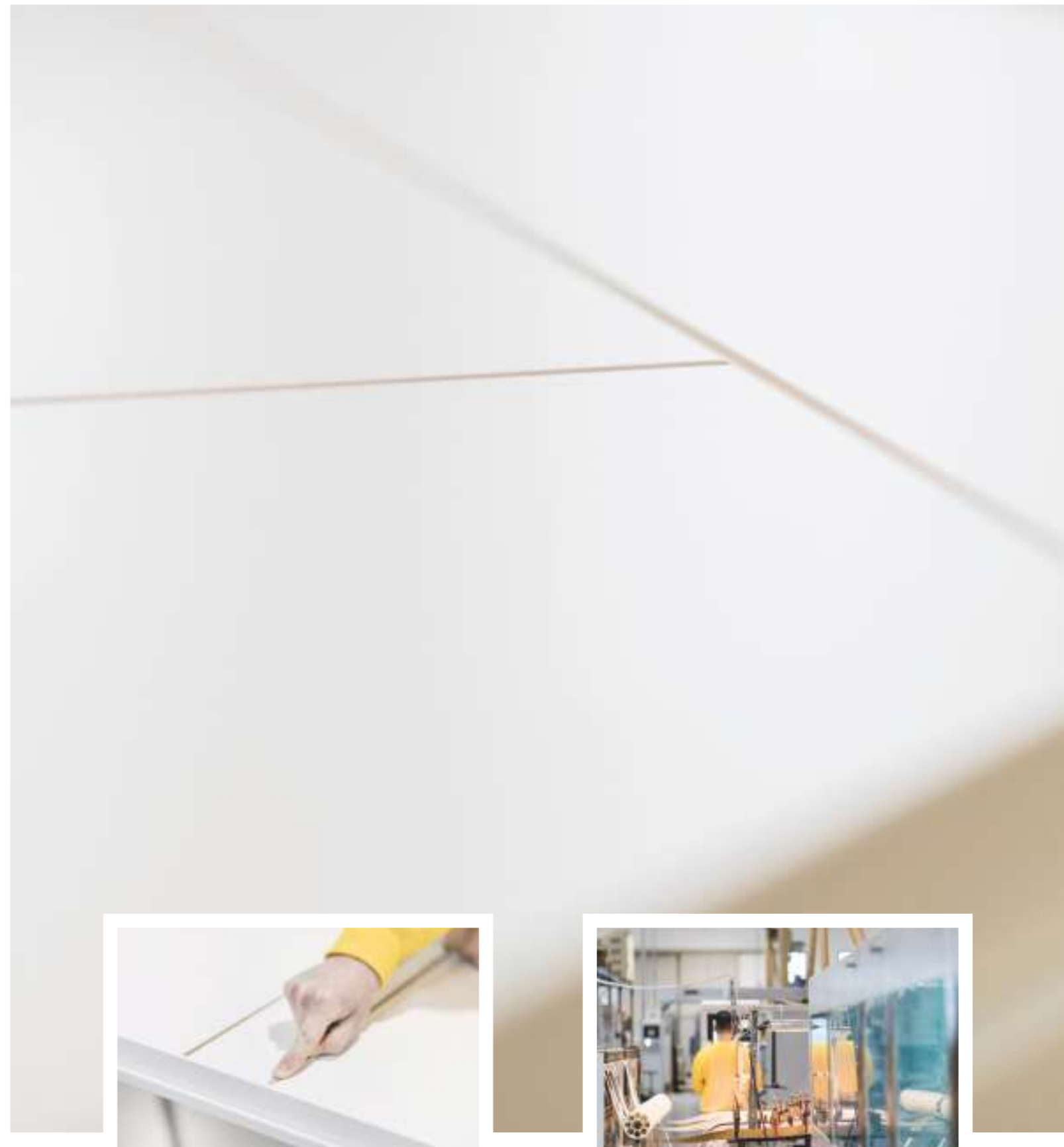



L'ECCELLENZA CHE VIENE DALL'ESPERIENZA

Una tradizione che dura dal 1963, da quando il giovane falegname Amerigo Pellegrini aprì un piccolo laboratorio per realizzare porte e finestre in legno. Negli anni la crescita è stata esponenziale, partendo dalla profonda conoscenza della materia prima e delle tecniche di lavorazione, diventate oggi la forza di un'azienda conosciuta in Italia e all'estero. In più di 50 anni Pail ha saputo coltivare il proprio "sapere", basando la propria attività sul coinvolgimento della famiglia, che oggi dirige le differenti divisioni aziendali dislocate nei 100 mila mq (45 mila mq coperti) dei quattro stabilimenti.

THE EXCELLENCE THAT COMES FROM EXPERIENCE

A tradition that has been going on since 1963, when the young joiner Amerigo Pellegrini opened a small workshop to make wooden doors and windows. Over the years, the growth has been exponential, starting from the deep knowledge of raw materials and processing techniques, that have become the strength of a company known in Italy and abroad. In more than 50 years Pail has been able to deepen its knowledge, basing its activities on the involvement of the family, who now directs the different divisions located in the 100 thousand square meters (45,000 square meters fully covered) of the four company plants.

L'EXCELLENCE QUI VIENT DE L'EXPÉRIENCE

Une tradition qui dure depuis 1963, lorsque le jeune menuisier Amerigo Pellegrini a ouvert un petit atelier pour fabriquer des portes et fenêtres en bois. Au fil des ans, la croissance a été exponentielle, à partir de la profonde connaissance des matières premières et des techniques de transformation, devenues maintenant la force d'une société connue en Italie et à l'étranger. En plus de 50 ans Pail a été en mesure d'approfondir leur propre «savoir faire», en fondant ses activités sur la participation de la famille, qui dirige maintenant les différentes unités de l'entreprise situées dans les 100 000 mètres carrés (45 000 mètres carrés couverts) des quatre établissements commerciaux.

LA EXCELENCIA QUE LLEGA DE LA EXPERIENCIA

Una tradición que empieza del 1963, desde cuando el joven carpintero Amerigo Pellegrini abrió una pequeña oficina para hacer puertas y ventanas de madera. Con los años, el crecimiento ha sido exponencial, a partir del profundo conocimiento de las materias primas y las técnicas de procesamiento, ahora convertidas en la fuerza de una empresa conocida en Italia como en el extranjero. En más de 50 años Pail ha sido capaz de aumentar su propio "saber", basando sus actividades en la participación de la familia, que hoy dirige las diferentes divisiones de la empresa repartidas en 100 mil metros cuadrados (45 mil mc cubiertos) en cuatro establecimientos.

ПРЕВОСХОДСТВО, КОТОРОЕ ПРИХОДИТ С ОПЫТОМ

Это традиция, зародившаяся еще в 1963, когда молодой столяр Америго Пеллегрини открыл маленькую ремесленную лабораторию для создания дверей и окон из дерева. За годы предприятия росло в экспоненциальном порядке, базируясь всегда на превосходном знании сырья и техник обработки дерева, и на сегодняшний день оно превратилось в гигант, известный как в Италии, так и за рубежом. За более, чем 50 лет, Pail сумели довести филигранно обработать и усовершенствовать накопленные «знания», закрепляя свою деятельность вовлечением в нее членов Семьи Пеллегрини, которые вплоть до сегодняшнего дня управляют всеми подразделениями предприятия, которое занимает 100 тысяч квадратных метров (45 тысяч метров это крытые помещения) и состоит из 4-х заводов предприятия.



Laccato latte Linea

La laccatura, veste ogni modello di un colore elegante e minimale.

The lacquer, dresses each model of an elegant color and minimal.

La laque, habille chaque modèle d'une couleur élégante et minimaliste.

La laca, viste cada modelo de un color elegante y minimalista.

Лак, дарит каждой модели элегантный и минимально легкий цвет





Laccato latte Linea



mod. CIECA

mod. VETRO STANDARD
(vetro escluso)

Laccato latte Riga

Infiniti giochi geometrici caratterizzano il modello Riga che esprime nella linearità la sua essenza più profonda.

Endless geometric games characterize the RIGA model that expresses linearity in its deepest essence.

Jeux géométriques infinies caractérisent le modèle RIGA qui exprime linéarité dans son essence la plus profonde.

Juegos geométricos que caracterizan el modelo RIGA que expresa con la linealidad su esencia más profunda.

Множественные игры геометрических фигур характеризуют модель "Линия", которая посредством геометрии выражает свою основную идею.





Laccato latte Riga



mod. RIGA BARI (2001)



mod. RIGA MANTOVA (2013)



mod. RIGA MATERA (2014)



mod. RIGA PERUGIA (2015)



mod. RIGA PESCARA (2020)



mod. RIGA SIENA (2023)



mod. RIGA MILANO (2032)



mod. RIGA RIMINI (2033)



mod. RIGA BOLOGNA (2034)



mod. RIGA ANCONA (2035)

Laccato latte Riga Torino (2048)

RIGA TORINO (2048) TELAIO STANDARD MOSTRA SEMIFILO

RIGA TORINO (2048) STANDARD FRAME WITH SEMIFLUSH ARCHITRAVES

RIGA TORINO (2048) MARCO ESTANDAR CON MUESTRAS SEMI-EMPOTRADAS

RIGA TORINO (2048) CADRE STANDARD AVEC COUVRES JOINTS SEMI AFFLEURANT

RIGA TORINO (2048) КОРОБКА СТАНДАРТНАЯ НАЛИЧНИК ВНЕШНИЙ РАЗДВИЖНОЙ



mod. RIGA MODENA (2036) mod. RIGA GENOVA (2037) mod. RIGA TRENTO (2038) mod. RIGA UDINE (2039) mod. RIGA SASSARI (2040)



mod. RIGA CASERTA (2046) mod. RIGA LECCE (2047) mod. RIGA TORINO (2048) mod. RIGA ROMA (2049) mod. RIGA AGRIGENTO (2050)



mod. RIGA NAPOLI (2041) mod. RIGA CHIETI (2042) mod. RIGA L'AQUILA (2043) mod. RIGA TERAMO (2044) mod. RIGA AOSTA (2045)



mod. RIGA FERRARA (2051) mod. RIGA VERONA (2052) mod. RIGA RAVENNA (2053) mod. RIGA PADOVA (2054) mod. RIGA CATANIA (2055)



mod. RIGA AVELLINO (2056)



mod. RIGA LIVORNO (2057)



mod. RIGA PALERMO (2058)



mod. RIGA SALERNO (2059)



mod. RIGA FIRENZE (2060)

Laccato latte Pegaso

Alternanze e sovrapposizioni danno dinamismo e carattere ai modelli Pegaso, in grado di valorizzare linee semplici ma ben combinate.

Alternations and overlaps give dynamism and character to all Pegaso models , able to enhance simple lines but well combined.

Alternances et chevauchements donnent dynamisme et caractère à tous les modèles Pegaso, capables d'améliorer des lignes simples mais bien combinés.

Alternancia y superposiciones donan dinamismo a los modelos Pegaso que son capaces de mejorar las líneas simples pero bien combinadas.

Чередование и накладки придают динамичный характер моделям "Пегас", для которых характерны линии простые, но хорошо гармонирующие друг с другом.





Laccato latte Pegaso



mod. PEGASO NEW YORK (PEGASO 1)



mod. PEGASO TOKYO (PEGASO 3)



mod. PEGASO SHANGAI (PEGASO 4)



mod. PEGASO MOSCA (PEGASO 5)



mod. PEGASO BUENOS AIRES (PEGASO 6)



mod. PEGASO TORONTO (PEGASO 8)



mod. PEGASO SYDNEY (PEGASO 10)



mod. PEGASO DUBAI (PEGASO 11)

Pegaso Buenos Aires (Pegaso 6) - Laccato latte

- PEGASO BUENOS AIRES (PEGASO 6) TELAIO EVO
- PEGASO BUENOS AIRES (PEGASO 6) EVO FRAME
- PEGASO BUENOS AIRES (PEGASO 6) CADRE EVO
- PEGASO BUENOS AIRES (PEGASO 6) MARCO EVO
- PEGASO BUENOS AIRES (PEGASO 6) КОРОБ EVO

Laccato latte Luna

Discreta, eppure capace di farsi notare in ogni angolo, Luna è la soluzione ideale per chi desidera restituire a ciascun ambiente il giusto spazio. Aperta o chiusa, questa porta aiuta a valorizzare ogni dettaglio in un contesto equilibrato, elegante e di sicuro effetto: il modo migliore per apprezzare e amare tutto ciò che ci circonda.

Combining the importance of details with passion for wood, a prominent feature in Pail mission, we managed to create Intarsio. As the wood grains get closer, new shapes emerge. Their presence makes the doors surface look deeper encouraging self - observation in a more intimate space. Intarsio is an excellent solution that exalts the incredible talent of our craftsmen.

Le souci du détail et l'amour pour le bois sont au cœur de la mission chez Pail. Lorsqu'on admire Intarsio, tout ça est évident. Cette ligne se caractérise par les grains du bois qui se combinent et donnent plus de profondeur, c'est-à-dire le moment idéal pour l'introspection dans une ambiance très intime. Il s'agit d'une collection pour mieux exalter la qualité, ainsi que les capacités de nos artisans

Mirando lo que pertenece a la colección Intarsio, encontramos ejemplos en los que se destacan atención al detalle y amor por la madera, alma de Pail y su misión. Juntando las venas de la madera, surgen líneas que evocan profundidad a la superficie de la puerta. Al mismo tiempo, es posible invocar un momento de introspección en espacios tan íntimos, tan calidos. Intarsio prueba como es posible acentuar la calidad y el talento de nuestros artesanos.

Внимание к деталям и любовь к дереву, самая сердцевина миссии Pail, становятся очевидными в линии Intarsio. Сближаясь прожилки дерева проявляют линии, которые придают глубину поверхности двери и склоняют к размышлениям в теплом и уютном помещении. Это отличное решение, превозносящее качество и талант наших ремесленников.





Laccato latte Luna



mod. LUNA LONDRA (LUNA 1)

mod. LUNA MADRID (LUNA 2)

mod. LUNA PARIGI (LUNA 3)

mod. LUNA BERLINO (LUNA 4)

mod. LUNA ZAGABRIA (LUNA 5)

Luna Parigi (Luna 3) - Laccato latte

- LUNA PARIGI (LUNA 3) TELAIO LINE SP
- LUNA PARIGI (LUNA 3) FRAME LINE SP
- LUNA PARIGI (LUNA 3) CADRE LINE SP
- LUNA PARIGI (LUNA 3) MARCO LINE SP
- LUNA PARIGI (LUNA 3) ВЕРСИИ LINE SP

Laccato latte Pianeta

La vista rievoca la tradizionale bugna alla quale i modelli Luna si ispirano, privilegiando però un design più snello e contemporaneo.

The view recalls the the traditional raised panel to which the Luna models are inspired, favoring however a slimmer and contemporary design.

La vue rappelle le panneau biseauté traditionnel à laquel les modèles Luna sont inspirés, favorisant toutefois un design plus fin et contemporain.

La visión recuerda el tradicional panel levantado a la que los modelos Luna están inspirados aunque a favor de un diseño más delgado y contemporáneo.

Модели "Планета" напоминают традиционную классическую модель двери, которая была положена в основу дизайна этой линии в сочетании с элегантностью линий современного стиля.





Laccato latte Pianeta



mod. PIANETA LONDRA
(PIANETA 1)

mod. PIANETA MADRID
(PIANETA 2)

mod. PIANETA PARIGI
(PIANETA 3)

mod. PIANETA BERLINO
(PIANETA 4)

mod. PIANETA ZAGABRIA
(PIANETA 5)

Laccato latte Pianeta Berlino (Pianeta 4)

- LUNA BERLINO (PIANETA 4) TELAIO EVO
- LUNA BERLINO (PIANETA 4) EVO FRAME
- LUNA BERLINO (PIANETA 4) CADRE EVO
- LUNA BERLINO (PIANETA 4) MARCO EVO
- LUNA BERLINO (PIANETA 4) КОРОБ EVO

Laccato latte Globo

A tutti coloro che amano e non semplicemente vivono il proprio spazio abitativo, Pail dedica Globo. Nella nuova linea trovano spazio porte che ben si adattano alle singole esigenze e perfette per qualsiasi latitudine. Elementi d'arredo di sicuro effetto che uniscono e non dividono al punto da garantire una sensazione di benessere che non si spegne mai, anche grazie alle diverse tonalità proposte.

Combining the importance of details with passion for wood, a prominent feature in Pail mission, we managed to create Intarsio. As the wood grains get closer, new shapes emerge. Their presence makes the doors surface look deeper encouraging self observation in a more intimate space. Intarsio is an excellent solution that exalts the incredible talent of our craftsmen.

Le souci du détail et l'amour pour le bois sont au cœur de la mission chez Pail. Lorsqu'on admire Intarsio, tout ça est évident. Cette ligne se caractérise par les grains du bois qui se combinent et donnent plus de profondeur, c'est à dire le moment idéal pour l'introspection dans une ambiance très intime. Il s'agit d'une collection pour mieux exalter la qualité, ainsi que les capacités de nos artisans

Mirando lo que pertenece a la colección Intarsio, encontramos ejemplos en los que se destacan atención al detalle y amor por la madera, alma de Pail y su misión. Juntando las venas de la madera, surgen líneas que evocan profundidad a la superficie de la puerta. Al mismo tiempo, es posible invocar un momento de introspección en espacios tan íntimos, tan calidos. Intarsio prueba como es posible acentuar la calidad y el talento de nuestros artesanos.

Внимание к деталям и любовь к дереву, самая сердцевина миссии Pail, становятся очевидными в линии Intarsio. Сближаясь прожилки дерева проявляют линии, которые придают глубину поверхности двери и склоняют к размышлениям в теплом и уютном помещении. Это отличное решение, превозносящее качество и талант наших ремесленников.



Globo Parigi (Globo 3) - Laccato latte
 GLOBO PARIGI (GLOBO 3) TELAIO ERA
 GLOBO PARIGI (GLOBO 3) ERA FRAME
 GLOBO PARIGI (GLOBO 3) CADRE ERA
 GLOBO PARIGI (GLOBO 3) MARCO ERA
 GLOBO PARIGI (GLOBO 3) ВЕРСИИ ERA



Laccato latte Globo



mod. GLOBO LONDRA (GLOBO 1)

mod. GLOBO MADRID (GLOBO 2)

mod. GLOBO PARIGI (GLOBO 3)

mod. GLOBO BERLINO (GLOBO 4)

mod. GLOBO ZAGABRIA (GLOBO 5)

Globo Zagabria (Globo 5) - Laccato latte
GLOBO ZAGABRIA (GLOBO 5) TELAIO DESIGN 020
GLOBO ZAGABRIA (GLOBO 5) DESIGN 020 FRAME
GLOBO ZAGABRIA (GLOBO 5) CADRE DESIGN 020
GLOBO ZAGABRIA (GLOBO 5) MARCO DESIGN 020
GLOBO ZAGABRIA (GLOBO 5) ВЕРСНИИ DESIGN 020

Laccato latte Stella

Linee tradizionali riviste alla luce di uno sguardo più moderno in grado di calibrare il passaggio dalla tradizione alla contemporaneità.

Traditional lines reviewed in a more modern look that can calibrate the transition from traditional to contemporary.

Lignes traditionnelles examinées dans un look plus moderne peuvent calibrer la transition du traditionnel au contemporain.

Líneas tradicionales revisadas con un aspecto más moderno capaces de calibrar la transición de lo tradicional a lo contemporáneo.

Традиционные линии, облаченные в современные формы идеально подчеркивают переход от традиции к современности.





Laccato latte Stella



mod. STELLA LONDRA (STELLA 1)



mod. STELLA MADRID (STELLA 2)



mod. STELLA ATENE (STELLA 3)



mod. STELLA DUBLINO (STELLA 4)



mod. STELLA AMSTERDAM (STELLA 5)



mod. STELLA VARSAVIA (STELLA 6)



mod. STELLA LISBONA (STELLA 7)



mod. STELLA VIENNA (STELLA 9)



mod. STELLA BRUXELLES (STELLA 11)



mod. STELLA SOFIA (STELLA 12)

Stella Zagabria (Stella 13) - Laccato latte

- STELLA ZAGABRIA (STELLA 13) TELAIO ERA
- STELLA ZAGABRIA (STELLA 13) ERA FRAME
- STELLA ZAGABRIA (STELLA 13) CADRE ERA
- STELLA ZAGABRIA (STELLA 13) MARCO ERA
- STELLA ZAGABRIA (STELLA 13) КОПОБ ERA



mod. STELLA ZAGABRIA
(STELLA 13)



mod. STELLA OSLO
(STELLA 14)



mod. STELLA BUDAPEST
(STELLA 16)



mod. STELLA PARIGI
(STELLA 17)



mod. STELLA BERLINO
(STELLA 18)



mod. STELLA KIEV
(STELLA 19)



mod. STELLA PRAGA
(STELLA 20)

Quercia Calderone 4D

Come il legno, più di un legno. La finitura Quercia Calderone, così come le altre della serie 4D, oltre ad una sensazione soft touch, offre una resistenza all'usura, addirittura superiore a quella del legno vero.

Like wood, more than a wood. The Quercia Calderone finish, as well as the others in the 4D series, in addition to a soft touch sensation, offers a wear resistance even higher than that of real wood.

Comme le bois, plus que le bois. La finition Quercia Calderone, ainsi que les autres de la série 4D, en plus d'une sensation de toucher doux, offre une résistance à l'usure encore plus élevée que celle du bois véritable.

Como la madera, más de una madera: el acabado Quercia Calderone, así como las otras de la serie 4D, además de una sensación de soft touch ofrece una resistencia al desgaste aún mayor que el de la madera real.

Больше чем дерево, больше чем древесина. Отделка Calderone, как и другие из серии 4D, помимо ощущения «soft touch», дарит прочность превосходящую прочность натуральной древесины.



Quercia Calderone 4D

MARSIA (MS) CIECA TELAIO STANDARD MOSTRA SEMIFILO
 MARSIA (MS) STANDARD FRAME WITH SEMIFLUSH ARCHITRAVES
 MARSIA (MS) MARCO ESTANDAR CON MUESTRAS SEMI-EMPOTRADAS
 MARSIA (MS) CADRE STANDARD AVEC COUVRES JOINTS SEMI AFFLEURANT
 MARSIA (MS) КОРОБКА СТАНДАРТНАЯ НАЛИЧНИК ВНЕШНИЙ РАЗДВИЖНОЙ



Quercia Calderone 4D



mod. CIECA



mod. VETRO STANDARD
(vetro escluso)



mod. VETRO SIMMETRICO



mod. VETRO ASIMMETRICO



mod. VETRO SMALL

Quercia Calderone 4D
MARSIA (MS) CIECA TELAIO EVO
MARSIA (MS) BLIND EVO FRAME
MARSIA (MS) LISSE CADRE EVO
MARSIA (MS) CIEGA MARCO EVO
MARSIA (MS) ДВЕРНАЯ КОРОБКА EVO

Canaletto

Un colore che dal principio appare delicato e un momento dopo è già intenso. Le sfumature più chiare ai bordi gradualmente si fondono in una tonalità più scura al centro. Canaletto è il colore che evoca relax e dinamismo, momenti che si alternano nella realtà di tutti i giorni.

There is a colour that initially appears as a delicate one, and suddenly gets incredibly intense. Near the edges its shades look pale but they gradually become a unique darker tone in the middle of the surface. Canaletto is the colour that evokes relax and dynamism, both peaceful and frantic moments we experience every day.

Lorsque on regarde Canaletto, d'abord cette couleur apparaît faible mais d'un coup sa intensité augmente. Près du bord, les nuances sont claires puis se mélangent graduellement jusqu'au centre, où devient sombres. C'est pour cela, que Canaletto évoque clairement relax et dynamisme, par la même alternance qu'on observe aussi dans la vie quotidienne.

Un color cuyos tonos al principio parecen delicados y poco después intensos. Las sombras son más suaves cerca de el borde, pero se convierten en un tono mas oscuro en el medio. Canaletto es el color que invoca relax y dinamismo, momentos que se alternan cada día.

Это цвет, который вначале представляется нам легким и спустя уже несколько моментов он становится более интенсивным. Более светлые оттенки на торцах постепенно сгущаются в более темные тона по центру. Canaletto – это цвет, вызывающий к релаксу и динамичности, моментам, которые непрерывно чередуются изо дня в день.





Canaletto



mod. CIECA

mod. VETRO STANDARD
(vetro escluso)

mod. VETRO SIMMETRICO

mod. VETRO ASIMMETRICO

mod. VETRO SMALL

Canaletto

MARSIA (MS) TELAIO STANDARD MOSTRA SEMIFILO
MARSIA (MS) STANDARD FRAME WITH SEMIFLUSH ARCHITRAVES
MARSIA (MS) MARCO ESTANDAR CON MUESTRAS SEMI-EMPOTRADAS
MARSIA (MS) CADRE STANDARD AVEC COUVRES JOINTS SEMI AFFLEURANT
MARSIA (MS) КОРОБКА СТАНДАРТНАЯ НАЛИЧНИК ВНЕШНИЙ РАЗДВИЖНОЙ

Olmo Artico

Un colore-non colore dai toni neutri che si combina con le leggere sfumature grigio ghiaccio che emergono dal fondo chiaro, creando un dinamismo senza eccessi.

A neutral tones colour that combines with the light ice gray shades emerging from the bright background, creating a dynamism without excess.

Une couleur des tons neutres qui se combine avec les tons gris clair émergeant de l'arrière-plan brillant, créant un dynamisme sans excès.

Un color con tonos neutros que se combina con los tonos ligeros gris hielo que emergen de un fondo claro, creando un dinamismo sin excesos

Цвет-не цвет нейтральных оттенков, который сочетается лёгкими оттенками серого, выступающими рябью на белом фоне, создавая динамику без излишеств.





Olmo Artico



mod. CIECA

mod. VETRO STANDARD
(vetro escluso)

mod. VETRO SIMMETRICO

mod. VETRO ASIMMETRICO

mod. VETRO SMALL

Olmo Artico

MARSIA (MS) VETRO SIMMETRICO TELAIO ERA
MARSIA (MS) SYMMETRIC GLASS LEAF ERA FRAME
MARSIA (MS) VITRAGE SYMÉTRIQUE CADRE ERA
MARSIA (MS) VIDRIO SIMÉTRICO MARCO ERA
MARSIA (MS) СТЕКΛΟ SIMMETRICO ΚΟΡΟΒ ERA

Olmo Baltico

La predominanza di nuances di grigio conferisce al decorato olmo baltico un'austerità contemporanea basata sulla forza degli elementi naturali che ricorda.

The predominance of gray shades give to the decorated Baltic elm contemporary austerity based on the strength of the natural elements.

La prédominance des nuances de gris donne au décoré orme Baltique une austérité contemporaine basée sur la force des éléments naturels.

El predominio de los tonos grises da a este color una austeridad contemporánea basada en la fuerza de los elementos naturales que recuerdan.

Преобладание нюансов серого придаёт отделке decorato olmo baltico современную строгость, основанную на силе естественных элементов, которые она напоминает.





Olmo Baltico



mod. CIECA

mod. VETRO STANDARD
(vetro escluso)

mod. VETRO SIMMETRICO

mod. VETRO ASIMMETRICO

mod. VETRO SMALL

Olmo Baltico

MARSIA (MS) VETRO ASIMMETRICO TELAIO ERA
MARSIA (MS) ASYMMETRIC GLASS LEAF ERA FRAME
MARSIA (MS) VITRAGE ASYMETRIQU CADRE ERA
MARSIA (MS) VIDRIO ASIMÉTRICO MARCO ERA
MARSIA (MS) CTEKΛO ASIMMETRICO KOPOB ERA

Olmo Deserto

Tutta la gamma dei colori della sabbia è racchiusa nel decorato olmo deserto, che integra perfettamente tra loro i toni bruni freddi.

The whole range of the sand colours is contained in the decorated desert elm, which perfectly integrates among them the cold brown tones.

Toute la gamme des couleurs du sable est contenue dans le décoré olme désert, qui intègre parfaitement entre eux les tons bruns froid.

Toda la gama de colores de la arena está contenida en el decorado olmo deserto, que combina a la perfección los tonos marrones fríos.

Вся гамма оттенков песка собрана в отделке decorato olmo deserto, которая прекрасно дополняется холодными коричневыми тонами.





Olmo Deserto



mod. CIECA

mod. VETRO STANDARD
(vetro escluso)

mod. VETRO SIMMETRICO

mod. VETRO ASIMMETRICO

mod. VETRO SMALL

Olmo Deserto

MARSIA (MS) TELAIO STANDARD MOSTRA SEMIFILO
MARSIA (MS) STANDARD FRAME WITH SEMIFLUSH ARCHITRAVES
MARSIA (MS) MARCO ESTANDAR CON MUESTRAS SEMI-EMPOTRADAS
MARSIA (MS) CADRE STANDARD AVEC COUVRES JOINTS SEMI AFFLEURANT
MARSIA (MS) КОРОБКА СТАНДАРТНАЯ НАЛИЧНИК ВНЕШНИЙ РАЗДВИЖНОЙ

Rovere City

La linearità dell'effetto rovere esalta il chiaroscuro delle molteplici gradazioni di grigio e tortora, per uno stile contemporaneo e metropolitano.

The linearity of the oak effect enhances the contrast of the many shades of gray and tortora for a contemporary and metropolitan style.

La linéarité de l'effet chêne améliore le contraste des nombreuses nuances de gris et tortora pour un style contemporain et métropolitain.

La linealidad del efecto roble exalta el claroscuro de los muchos tonos de gris para un estilo contemporáneo y metropolitano.

Линейность эффекта дуба превозносит светло-тёмные оттенки многочисленных градаций серого и бледно-коричневого, создавая современный стиль мегаполиса.





Rovere City



mod. CIECA



mod. VETRO STANDARD
(vetro escluso)



mod. VETRO SIMMETRICO



mod. VETRO ASIMMETRICO



mod. VETRO SMALL

Rovere City

- MARSIA (MS) VETRO SMALL TELAIO ERA
- MARSIA (MS) SMALL GLASS ERA FRAME
- MARSIA (MS) VITRAGE SMALL CADRE ERA
- MARSIA (MS) VIDRIO SMALL MARCO ERA
- MARSIA (MS) СТЕΚΛΟ SMALL ΚΟΡΟΒ ERA

Bianco Frassino

La riproduzione dell'effetto poro aperto trasforma il bianco, aggiungendo ombre e diverse profondità percepibili anche al tatto.

The reproduction of the open pore effect turns white, adding shadows and different depths perceptible to the touch.

La reproduction de l'effet à pore ouvert devient blanc, ajoutant des ombres et des profondeurs différentes perceptibles au toucher.

La reproducción del efecto poro abierto vuelve el blanco,añadiendo sombras y diferentes profundidades perceptibles al tacto.

Воспроизведение эффекта дерева с открытыми порами трансформирует белый, добавляя в него тени и глубину, ощутимую даже на ощупь.





Bianco Frassino



mod. CIECA

mod. VETRO STANDARD
(vetro escluso)

mod. VETRO SIMMETRICO

mod. VETRO ASIMMETRICO

mod. VETRO SMALL

Bianco Frassino

MARSIA (MS) CON N. 1 INSERTO CENTRALE ORIZZONTALE TELAIO STANDARD MOSTRA SEMIFILO
 MARSIA (MS) WITH N.1 CENTRAL HORIZONTAL INSERT STANDARD FRAME WITH SEMIFLUSH ARCHITRAVES
 MARSIA (MS) AVEC N.1 TRAVERSE CENTRALE HORIZONTAL CADRE STANDARD AVEC COUVRES JOINTS SEMI AFFLEURANT
 MARSIA (MS) CON 1 INSERTO CENTRAL HORIZONTAL MARCO ESTANDAR CON MUESTRAS SEMI-EMPOTRADASA
 MARSIA (MS) С N. 1 ГОРИЗОНТАЛЬНЫЙ ПРОФИЛЬ ПО ЦЕНТРУ КОРОБКА СТАНДАРТНАЯ НАЛИЧНИК ВНЕШНИЙ РАЗДВИЖНО

Bianco

La semplicità e l'eleganza del bianco lo rendono un colore senza tempo, adatto a rappresentare uno stile essenziale.

The simplicity and elegance of the white make it a timeless colour, suitable to represent an essential style.

La simplicité et l'élégance du blanc en font une couleur éternelle, apte à représenter un style essentiel.

La simplicidad y la elegancia del blanco hacen que sea un color atemporal, adecuado para representar un estilo esencial.

Простота и элегантность белого делают его цветом вне времени, который может с лёгкостью стать основой стиля.





Bianco



mod. CIECA



mod. VETRO STANDARD
(vetro escluso)



mod. VETRO SIMMETRICO



mod. VETRO ASIMMETRICO



mod. VETRO SMALL

Bianco

LINEA (LN) VETRO ASIMMETRICO TELAIO EVO
LINEA (LN) ASYMMETRIC GLASS EVO FRAME
LINEA (LN) VITRAGE ASYMETRIQUE CADRE EVO
LINEA (LN) VIDRIO ASIMÉTRICO MARCO EVO
LINEA (LN) CTEKΛO ASIMMETRICO KOPOΨ EVO

Noce Nazionale

Inconfondibile, affidabile e versatile, il noce nazionale è il colore della tradizione con i suoi marroni caldi misti a leggere tendenze al nero.

Unique, reliable and versatile, the Italian walnut is the colour of tradition with its warm browns mixed to light black tones.

Unique, fiable et polyvalent, le noyer italien est la couleur de la tradition avec ses bruns chauds mélangés à des tons noirs légers.

Inconfundible, fiable y versátil, el noce nazionale es el color de la tradición, con sus marrones cálidos mixtos y ligeras tendencias al negro.

Универсальный и знакомый всем по-национальному – это цвет традиций с его оттенками тёплого коричневого с легким намеком на стремление к черному.





Noce Nazionale



mod. CIECA

mod. VETRO STANDARD
(vetro escluso)

mod. VETRO SIMMETRICO

mod. VETRO ASIMMETRICO

mod. VETRO SMALL

Noce Nazionale

- LINEA (LN) VETRO STANDARD TELAIO STANDARD
- LINEA (LN) GLASS STANDARD STANDARD FRAME
- LINEA (LN) VITRAGE STANDARD CADRE STANDARD
- LINEA (LN) VIDRIO STANDARD MARCO STANDARD
- LINEA (LN) CTEKΛO STANDARD KOΠOΣ STANDARD

Mimetica 43

Mdf non verniciato

Una porta in legno non verniciata e senza finitura esterna, è la soluzione ideale per tutti coloro che desiderano personalizzare al massimo l'interno di una stanza. Grazie alla semplicità delle forme e alla qualità della materia prima, abbiamo creato una linea di porte destinate ad integrarsi perfettamente con l'ambiente. A dimostrazione che è possibile scegliere in totale libertà, assecondando gusto personale ed esigenze.

A wooden unvarnished door with a flat surface may represent a perfect solution for all those who require full customization of interior spaces. We created a whole collection of doors to match any living space, since they stand out for their neat lines as well as the quality of the raw materials used. A further chance showing we are free to choose according to personal preference and specific needs.

Une porte en bois non traitée, à peindre et sans aucune finition, c'est la solution idéale pour ceux qui veulent personnaliser au mieux une chambre. Grâce à ses formes simples et à la qualité de ses matières premières, ces portes s'intègrent parfaitement dans leur environnement. Une possibilité, pour démontrer qu'on a la liberté de choisir, chacun selon son goût personnel et ses besoins.

Una puerta de madera sin pintura y sin acabado exterior, es la solución ideal para todos los que quieren personalizar al máximo el interior de su habitación. El uso de formas simples y la calidad de las materias primas nos permitieron crear una colección de puertas que más se adecue a los interiores. Esto es para mostrar que es posible elegir en libertad, de acuerdo con estilo personal y necesidades específicas.

Деревянная дверь, некрашенная и без внешней отделки – это идеальное решение для тех, кто хочет максимально персонализировать помещение. Благодаря простоте форм и отличному качеству сырья, мы создали двери, которые гармонично интегрируются в любую среду. В доказательство этого предоставляется абсолютная свобода в выборе материалов по вкусу и потребностям клиентов.





Riga Ravenna (Riga 2053) - Laccato latte

RIGA RAVENNA (RIGA 2053) TELAIO MIMETICA 43
RIGA RAVENNA (RIGA 2053) MIMETICA 43 FRAME
RIGA RAVENNA (RIGA 2053) CADRE MIMETICA 43
RIGA RAVENNA (RIGA 2053) MARCO MIMETICA 43
RIGA RAVENNA (RIGA 2053) КАДР MIMETICA 43



UN INSERTO ORIZZONTALE DUE INSERTI ORIZZONTALI TRE INSERTI ORIZZONTALI QUATTRO INSERTI ORIZZONTALI INSERTI ORIZZONTALI 120



INSERTI ORIZZONTALI 200

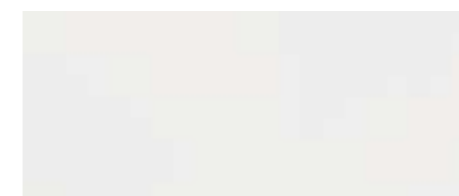

bianco

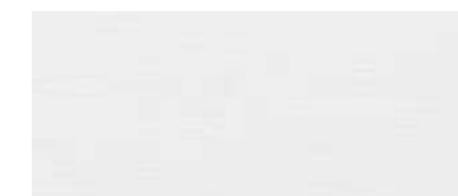

bianco frassino



olmo artico



olmo baltico



olmo deserto



quercia calderone



noce nazionale



rovere city



canaletto

LACCATO \ LACQUERED \ LAQUÉ \ LACADO \ ЛАКОВЫЙ

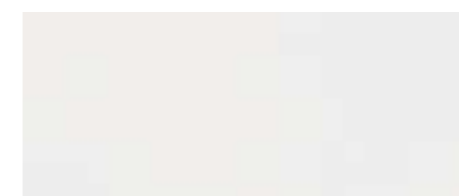

laccato latte



DUBLIN
CROMO SATINATO



BASICA
ARGENTO



SINUOSA
CROMO SATINATO



MANIGLIETTA TONDA
PER SCORREVOLE L/O
CROMO SATINATO



MANIGLIETTA QUADRA
PER SCORREVOLE L/O
CROMO SATINATO



KIT MANIGLIETTA A VASCHETTA AD INCASSO PER SCORREVOLE
CROMO SATINATO



KIT MODELLO QUADRA
MANIGLIETTA A VASCHETTA AD INCASSO PER SCORREVOLE
CROMO SATINATO

Battente 1 Anta

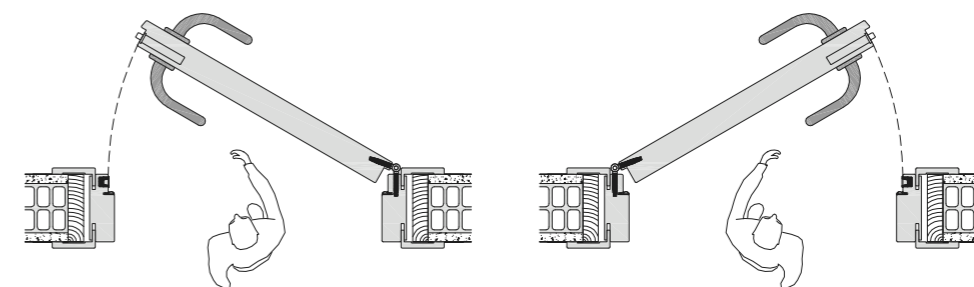

APERTURA SPINGERE DESTRA

APERTURA SPINGERE SINISTRA

Scorrevole Scomparsa 1 Anta

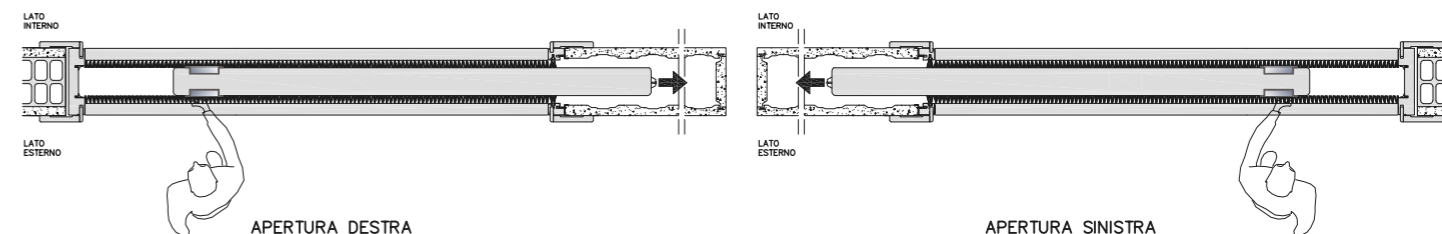

APERTURA DESTRA

APERTURA SINISTRA

Versione Piega (1/3-2/3) 1 Anta *(disponibile solo Mod. LN-MS)

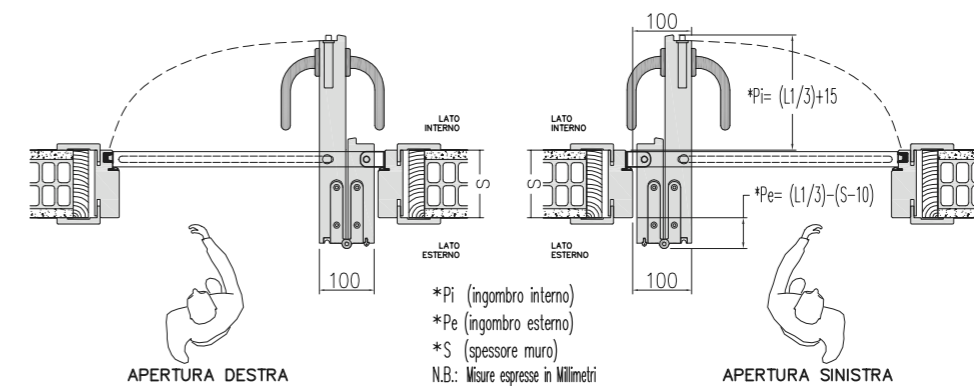

APERTURA DESTRA

APERTURA SINISTRA

Versione Novalibra (1/2-1/2) 1 Anta *(disponibile solo Mod. LN-MS)

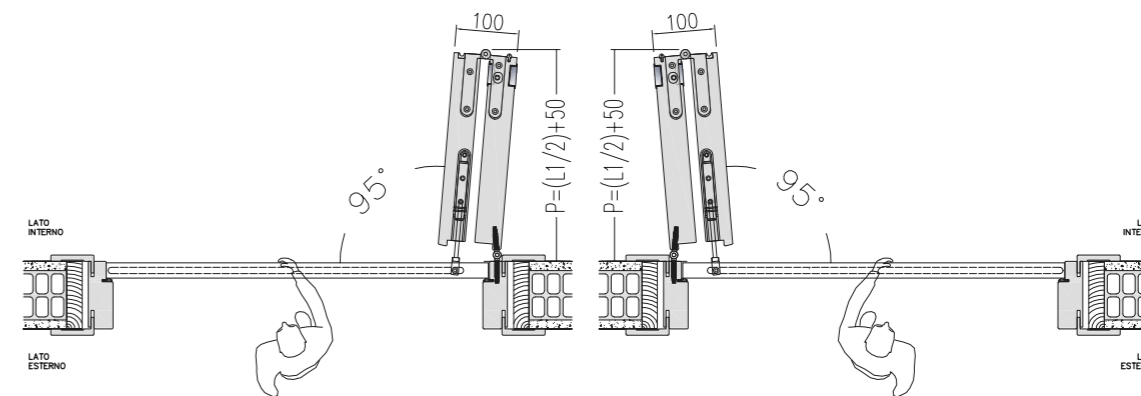

APERTURA SPINGERE DESTRA

APERTURA SPINGERE SINISTRA

$P = (\text{Max ingombro anta ad apertura totale})$

TELAIO STANDARD

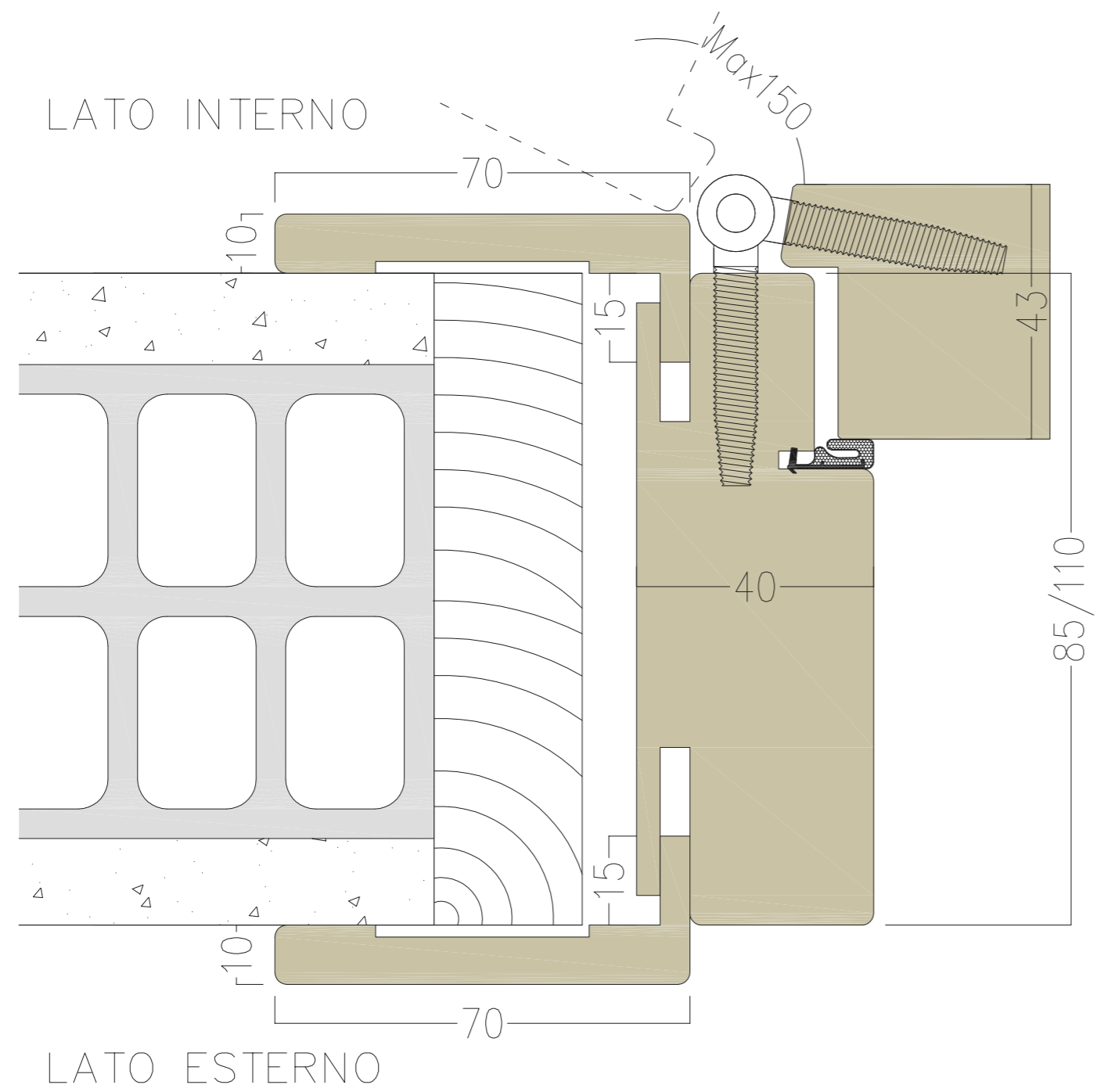

file in scala 1:1

TELAIO STANDARD MOSTRA ESTERNA SEMIFILO

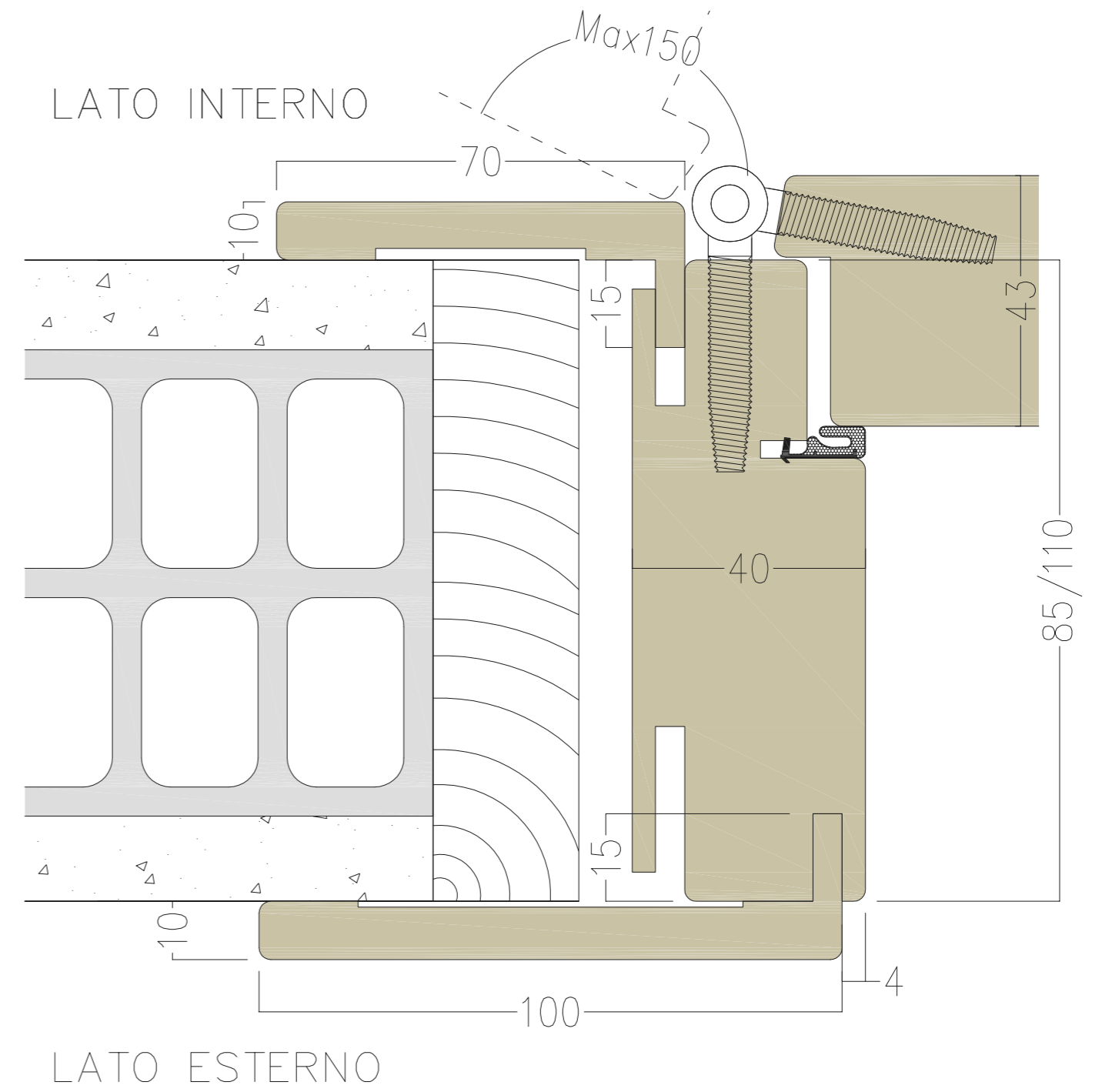

file in scala 1:1

TELAIO DESIGN 020

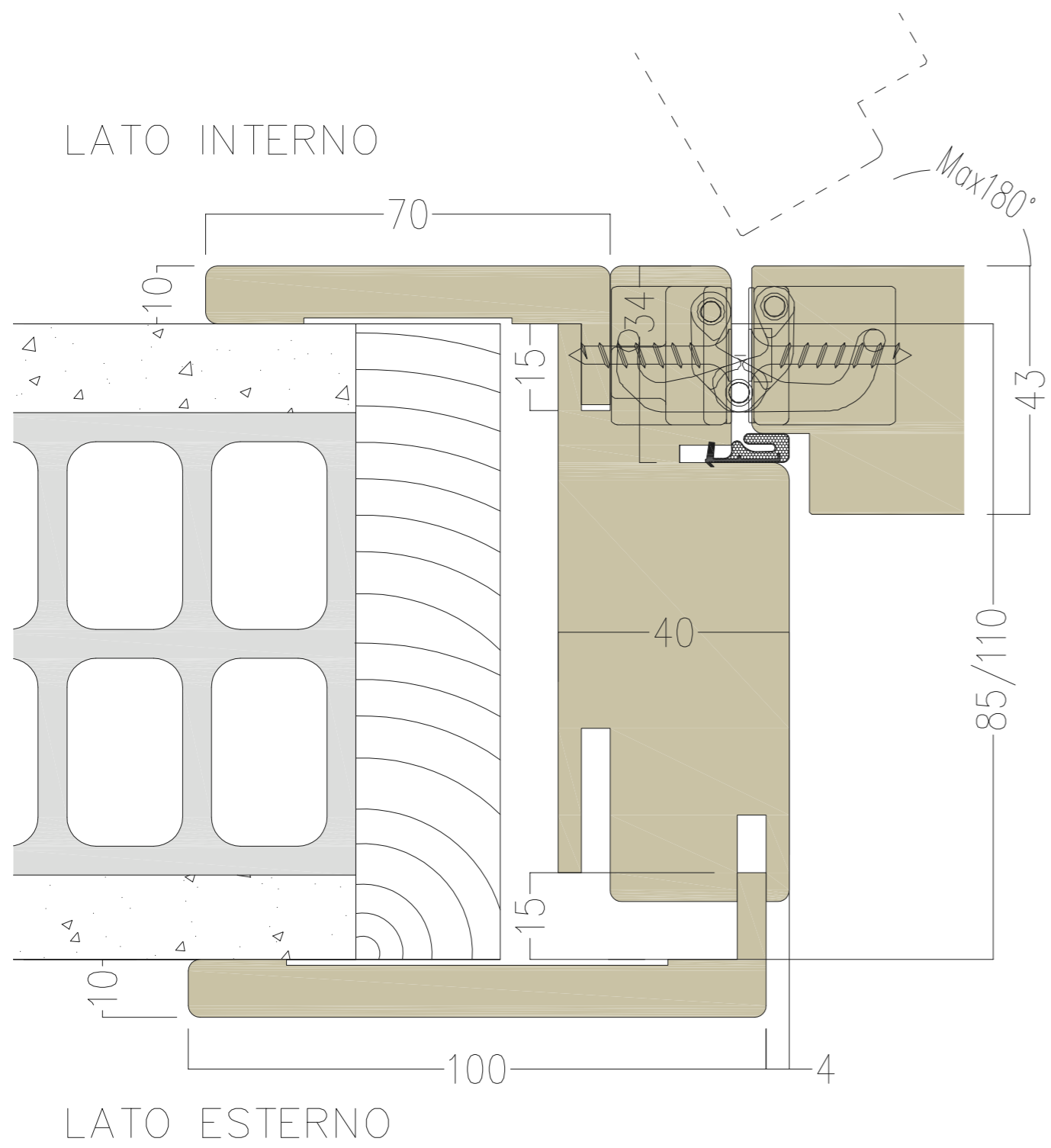

file in scala 1:1

TELAIO EVO

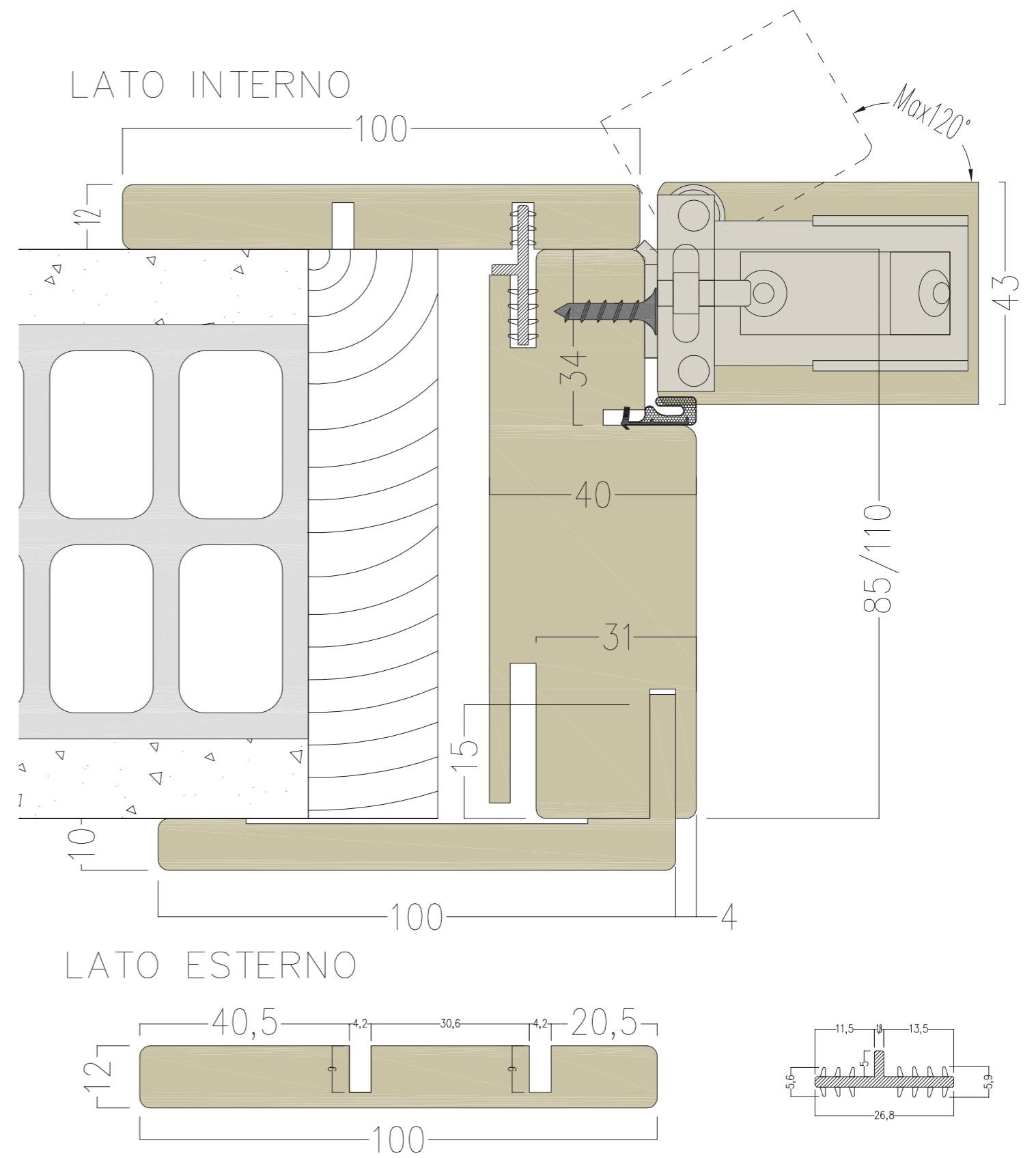

file in scala 1:1

TELAIO ERA 022

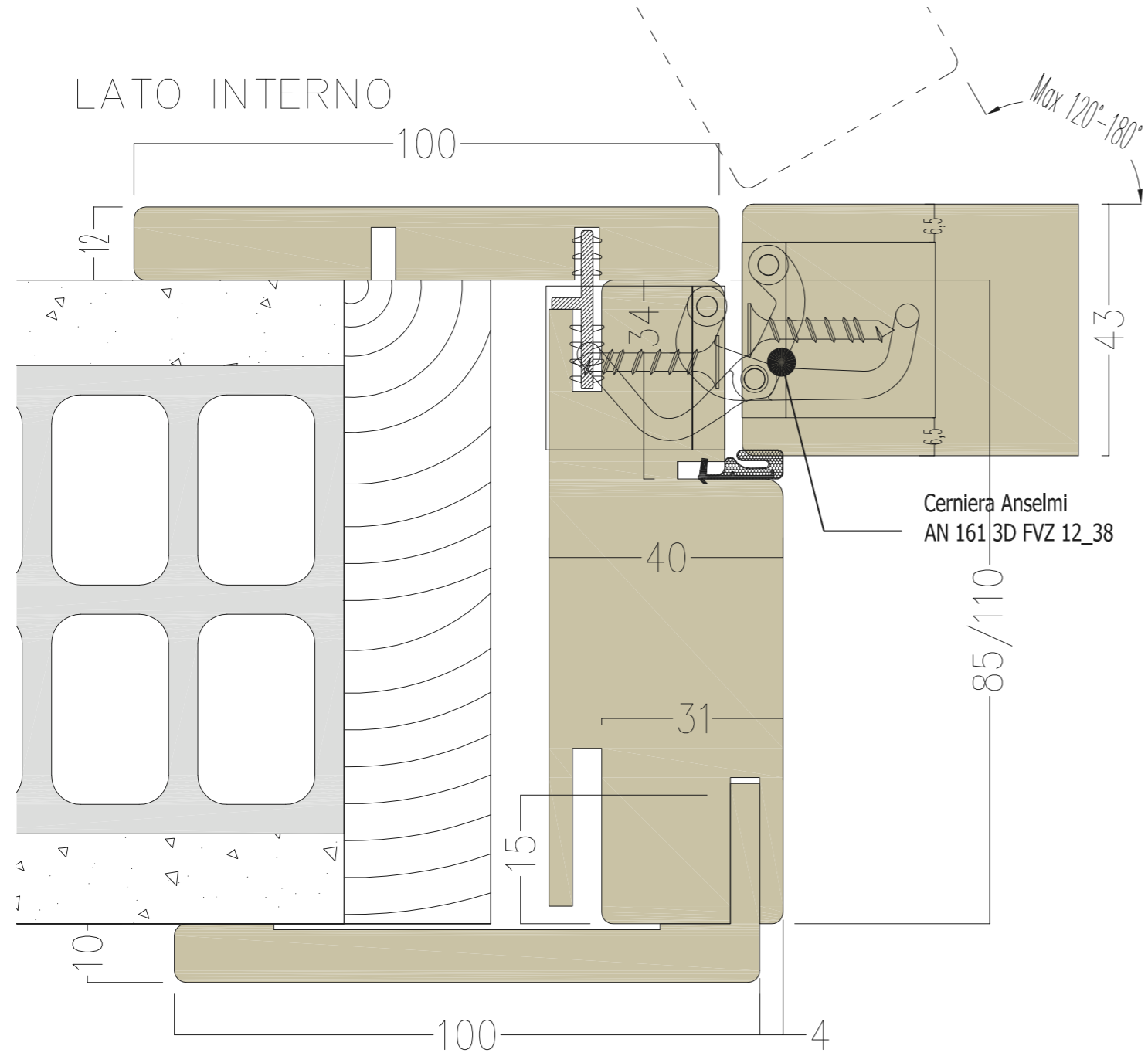

LATO ESTERNO

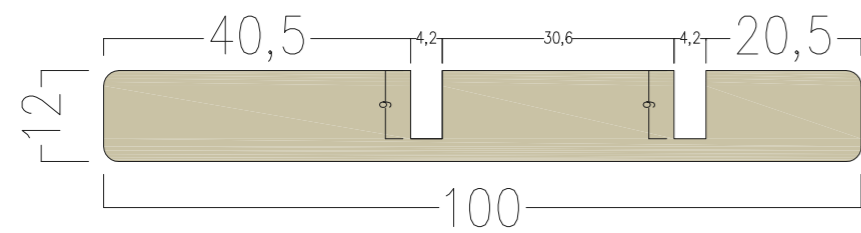

file in scala 1:1

TELAIO LINE SP (spingere)

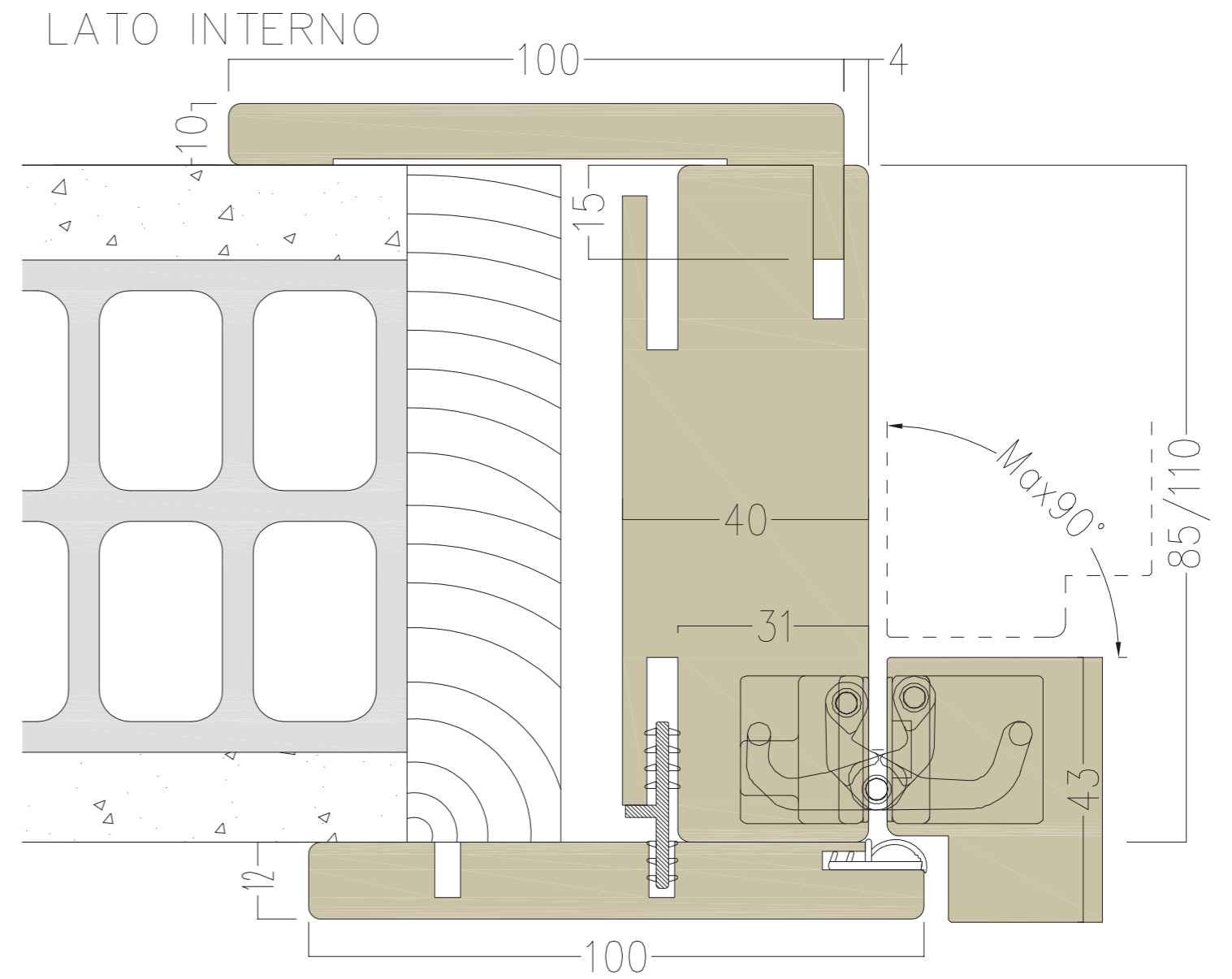

LATO ESTERNO

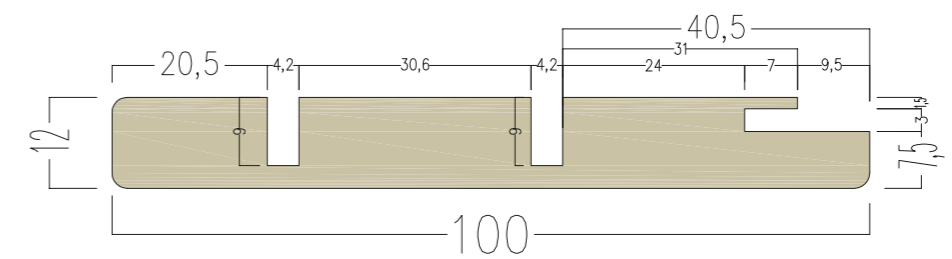

file in scala 1:1

TELAIO LINE TR 021 (tirare)

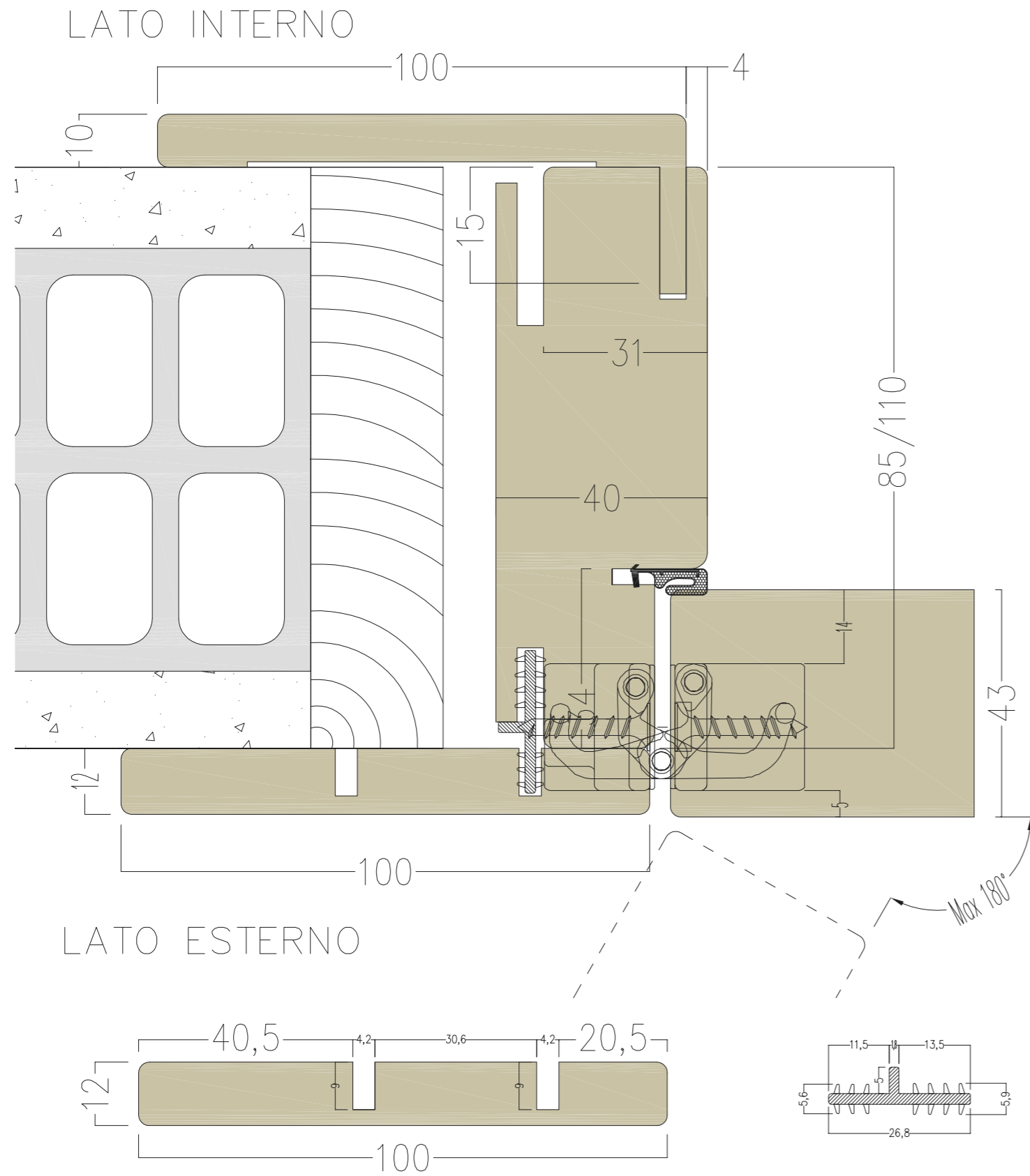

file in scala 1:1

PORTA MIMETICA 43 TR (Tirare)

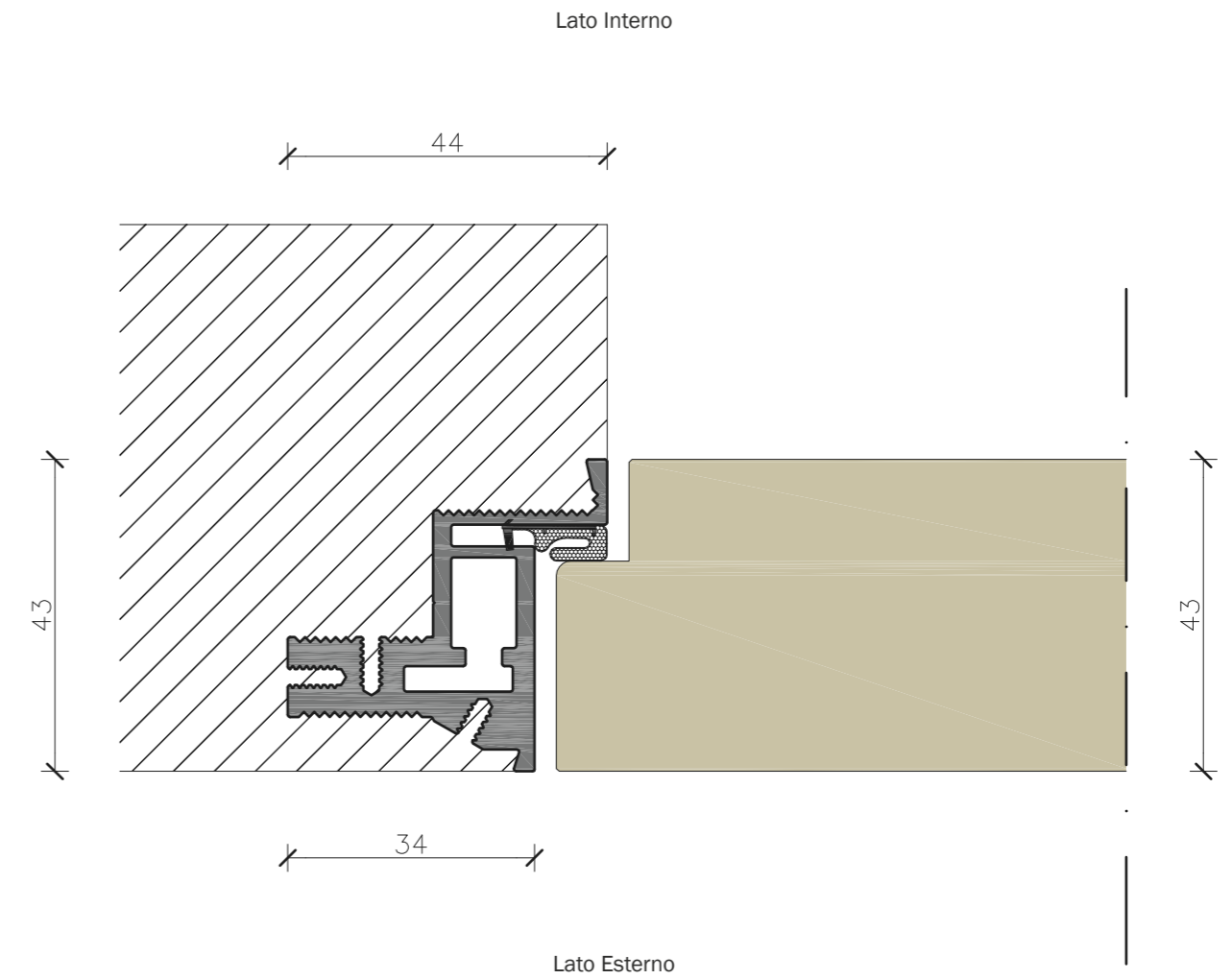

file in scala 1:1

PORTA MIMETICA 43 SP (Spingere)

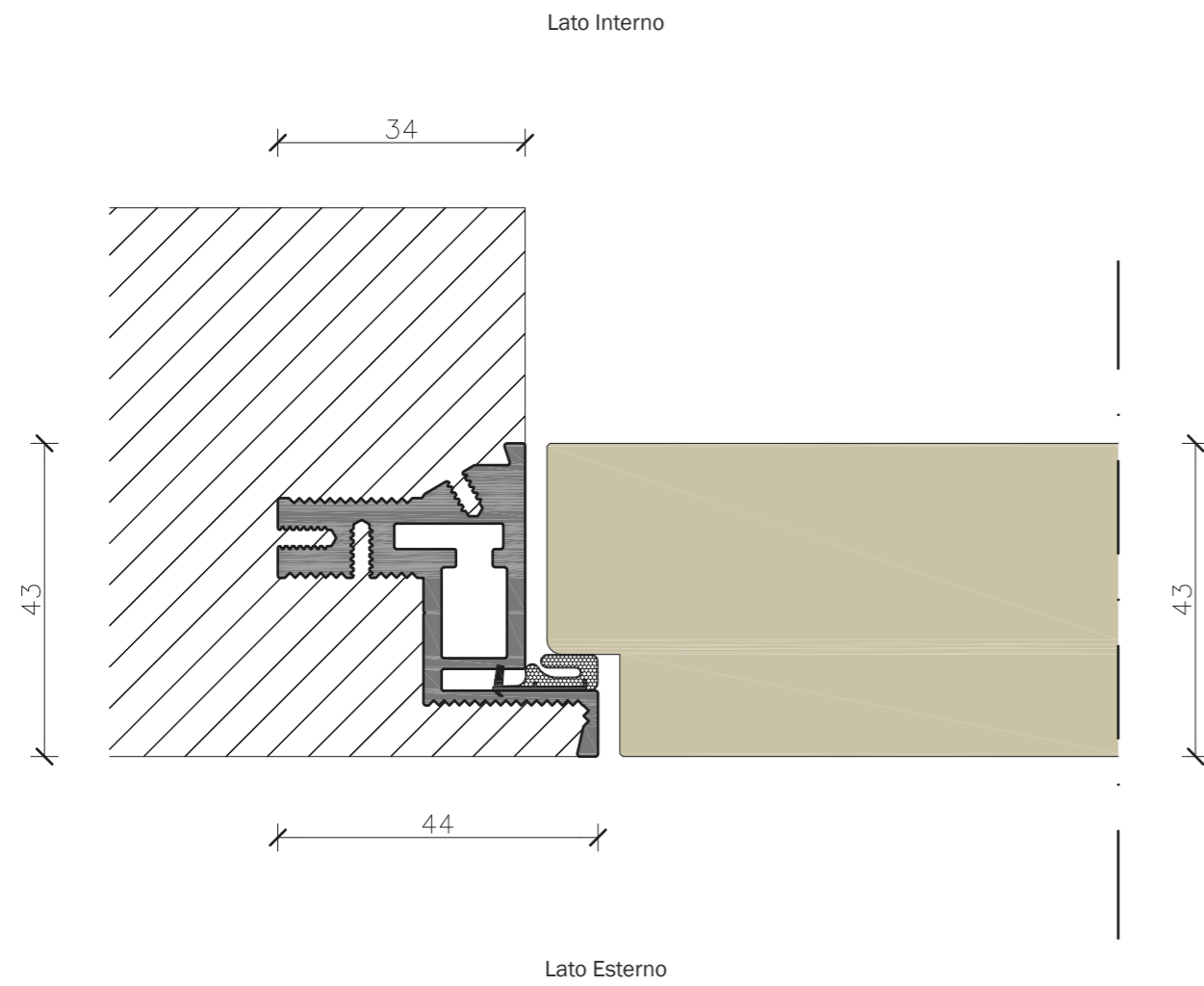

file in scala 1:1

LE IMMAGINI PRESENTI NEL CATALOGO SONO DA RITENERSI PURAMENTE ILLUSTRATIVE. LE EVENTUALI DIFFORMITÀ RISCONTRATE NELLE ESSENZE, NEI COLORI O NELLE LAVORAZIONI, VANNO INTESE COME ELEMENTO DI ARTIGIANALITÀ E VANNO ATTRIBUITE ALLE CARATTERISTICHE INTRINSECHE DEL LEGNO.
L'IMPEGNO DELLA PAIL È COMUNQUE QUELLO DI MANTENERE INVARIATA L'ESTETICA E LA QUALITÀ STRUTTURALE DI OGNI MODELLO.

THE IMAGES IN THE CATALOGUE ARE PURELY ILLUSTRATIVE. ANY DISCREPANCIES FOUND IN THE ESSENCES, COLOURS OR WORKMANSHIP ARE TO BE UNDERSTOOD AS AN ELEMENT OF CRAFTSMANSHIP AND CAN BE ATTRIBUTED TO THE INTRINSIC CHARACTERISTICS OF THE WOOD.
PAIL'S COMMITMENT IS STILL TO MAINTAIN THE SAME AESTHETIC AND STRUCTURAL QUALITY OF EACH MODEL.

LES IMAGES DANS LE CATALOGUE SONT PUREMENT ILLUSTRATIVES. TOUT ÉCART DANS LES ESSENCES, DE COULEURS OU DE FABRICATION DOIVENT ÊTRE COMPRIS COMME UN ÉLÉMENT DE L'ARTISANAT ET PEUVENT ÊTRE ATTRIBUÉES À DES CARACTÉRISTIQUES INTRINSÈQUES DU BOIS.
L'ENGAGEMENT DE PAIL EST TOUJOURS DE MAINTENIR LA MÊME QUALITÉ ESTHÉTIQUE ET STRUCTURELLE DE CHAQUE MODÈLE.

LAS IMÁGENES EN EL CATÁLOGO TIENEN UN CARACTER PURAMENTE PARA FINES ILUSTRATIVOS. CUALQUIER DISCREPANCIAS ENCONTRADAS EN LAS ESENCIAS, COLORES O MADERA, DEBERÍA ENTENDERSE COMO UN ELEMENTO DE LA ARTESANÍA, Y SE PUEDE ATRIBUIR A LAS CARACTERÍSTICAS INTRÍNECAS DE LA MADERA.
EL COMPROMISO DE PAIL ES, SIN EMBARGO, DE MANTENER SIN CAMBIOS LA CALIDAD ESTÉTICA Y ESTRUCTURAL DE CADA MODELO.

РИСУНКИ, ПРЕДСТАВЛЕННЫЕ В КАТАЛОГЕ, ПРЕДСТАВЛЯЮТ СОБОЙ ИСКЛЮЧИТЕЛЬНО НАГЛЯДНЫЙ МАТЕРИАЛ, И ПОДРАЗУМЕВАЕТСЯ, ЧТО ЛЮБЫЕ РАСХОЖДЕНИЯ В МАТЕРИАЛЕ, ЦВЕТЕ ИЛИ ОБРАБОТКЕ ЯВЛЯЮТСЯ СЛЕДСТВИЕМ РЕМЕСЛЕННОГО СПОСОБА ОБРАБОТКИ, А ТАКЖЕ ОСОБЕННОСТЕЙ НАТУРАЛЬНОГО ДЕРЕВА. В ЛЮБОМ СЛУЧАЕ ЗАДАЧА ФАБРИКИ PAIL ЗАКЛЮЧАЕТСЯ В СОХРАНЕНИИ ЭСТЕТИКИ И КОНСТРУКТИВНОГО КАЧЕСТВА КАЖДОЙ МОДЕЛИ.



Pail Serramenti Srl
Zona Industriale • Via Cagliari 15 - 66041 Atessa (CH) - Italy
Tel. +39 0872 89211
info@pailporte.com

www.pailporte.com



MADE IN ITALY

